

Blendend

Montageanleitung | Assembly Instructions

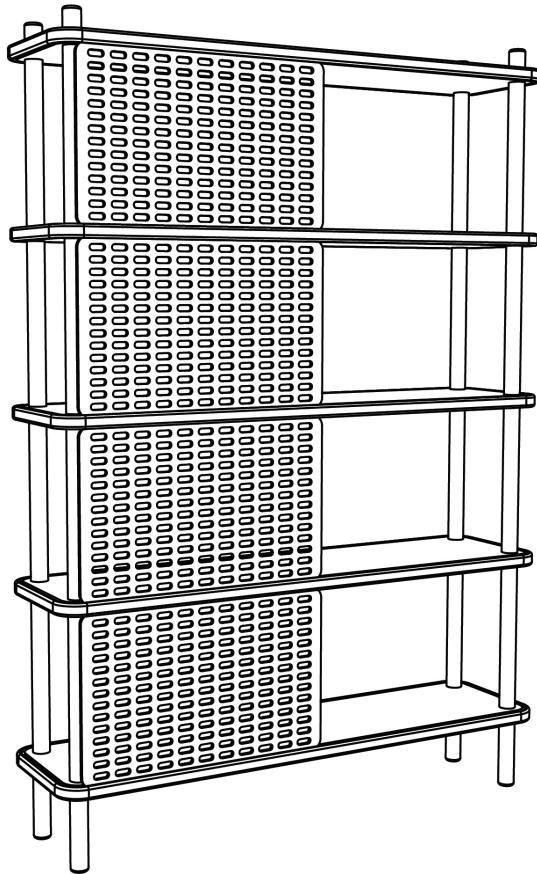

halblang

halblang.eu

ANLEITUNG | ASSEMBLY

Die Anleitung gilt exemplarisch für das Regalsystem. Im Detail kann sich das Regal je nach Modell unterscheiden | The instructions apply exemplarily to the shelf system. In detail, the shelf may differ

1

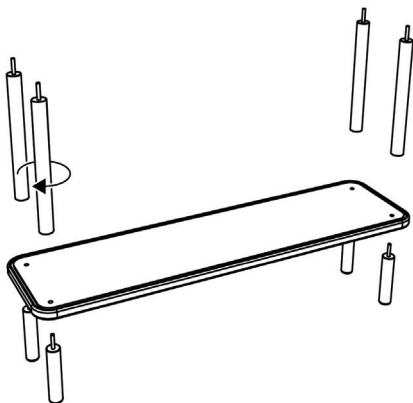

REGALBODEN AUFBAUEN | BUILD SHELF BASE

Brett mit einseitiger Nut für erste und letzte Etage verwenden

| Use board with groove on one side for 1st and last shelf

2

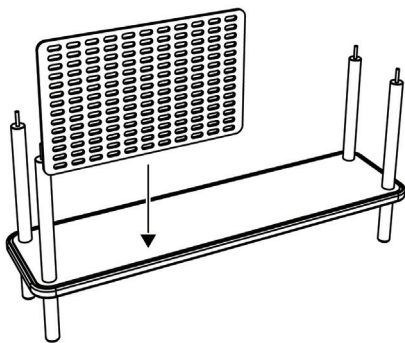

BLENDEN EINSETZEN | INSERT PANELS

Blendenposition frei wählbar
| Panels position freely selectable

3

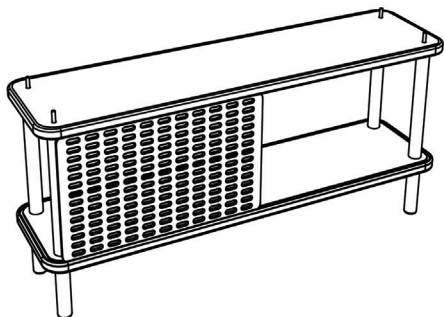

ZWISCHENETAGE | INTERMEDIATE SHELF

Brett mit beidseitiger Nut für Zwischenetagen verwenden
| Use board with groove on both sides for intermediate shelves

4

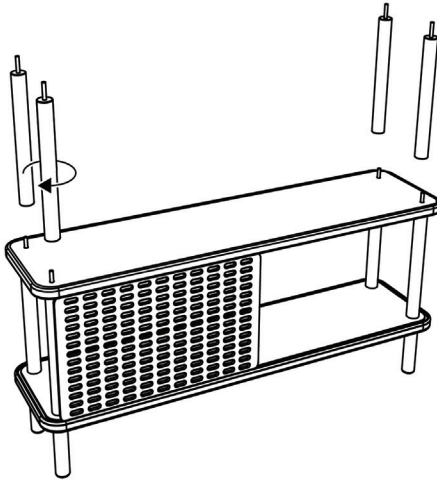

**NACH OBEN WEITERBAUEN |
CONTINUE BUILDING UPWARDS**

5

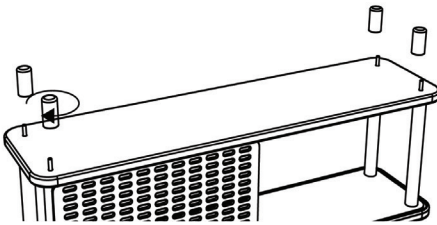

**ABSCHLUSS MIT ENDSTÜCKEN |
FINISH WITH END PIECES**

Brett mit einseitiger Nut für
letzte Etage verwenden
| Use board with groove on
one side for last shelf

6

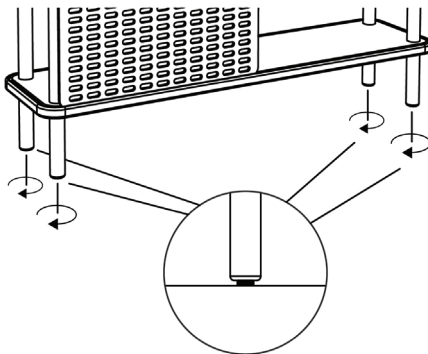

**STELLFÜSSE |
ADJUSTABLE FEET**

Mit den Stellfüßen Uneben-
heiten im Boden ausgleichen
| Compensate for uneven-
ness in the floor with the
adjustable feet

WANDHALTERUNG | WALL MOUNT

Wand | wall

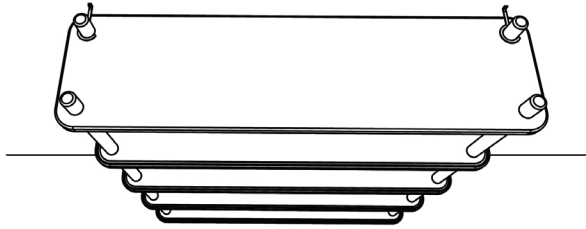
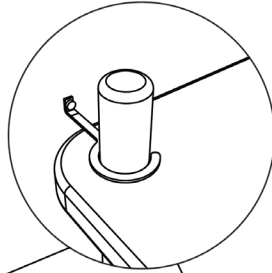

SICHERHEITSHINWEIS

Bitte lesen Sie vor der Montage alle Anweisungen sorgfältig durch. Bewahren Sie diese Anleitung sorgfältig auf.

ACHTUNG

- Kippgefahr! Bei Unebenheiten oder unsachgemäßem Gebrauch kann das Regal kippen und zu Schäden am Möbel oder zu Verletzungen führen. Verwenden Sie die beiliegende Wandhalterung, um das Regal vor Umkippen zu schützen
- Achten Sie darauf, dass das Möbel auf allen 4 Beinen stabil steht, damit sich niemand an den Fingern oder Zehen verletzen kann. Sorgen Sie mit den Stellfüßen für einen sicheren Stand.
- Nicht auf das Regal klettern, stellen, setzen oder daran hängen!
- Das max. belastbare Gewicht pro Regalbrett beträgt 20 kg bei gleichmäßig verteilter Last.
- Überprüfen Sie regelmäßig alle Wandhalterungen und Verschraubungen, um sicherzustellen, dass keine lose geworden sind. Bei Bedarf wieder anziehen.

Verwenden Sie das Möbel nur zu dem in dieser Anleitung beschriebenen Zweck. Jede andere Verwendung kann zu Schäden am Möbel oder zu Verletzungen führen.

Der Hersteller übernimmt keine Verantwortung für Schäden, infolge einer nicht dem Zweck entsprechenden Verwendung des Möbels.

Für Schäden oder Verletzungen, die durch falsch installierte oder montierte Möbel entstehen, wird keine Haftung übernommen.

PFLEGE UND INSTANDHALTUNG

Bitte beachten Sie folgende Pflegehinweise, damit Sie lange Freude an dem Möbelstück haben. Falsche, unsachgemäße Verwendung, Handhabung und Reinigung können Teile oder das gesamte Produkt beschädigen.

MASSIVHOLZ ALLGEMEIN

Holz ändert mit der Zeit die Farbe und wird unweigerlich nachdunkeln. Beachten Sie, dass bei ev. späteren Nachkäufen, Farbabweichungen möglich sind. Dies ist kein Produktionsfehler und hat somit keinen Garantieanspruch.

Das Nachdunkeln entsteht durch UV-Strahlung. Um den Prozess des Nachdunkelns gering zu halten, empfehlen wir einen möglichst von direktem Sonnenlicht geschützten Standort.

Um den originalen Farbton wiederherzustellen, kann die Oberfläche des Möbelstücks abgeschliffen und anschließend geölt werden.

Das Öl zieht aufgrund der Form unterschiedlich stark ein, dadurch kann es passieren, dass die Oberfläche an den Rundstäben etwas anders aussieht, als an den Regalböden.

STANDORT/ NUTZUNG

- Das Regal ist nur für die Anwendung im Innenbereich geeignet
- Schieben oder ziehen Sie das Möbel nicht über den Boden, wenn Sie es verschieben wollen. Dies könnte sowohl die Beine als auch den Boden beschädigen. Heben Sie das Möbel immer an, um es zu bewegen.
- Halten Sie das Möbel von offenem Feuer, heißen Oberflächen und direktem Sonnenlicht fern.
- Heiße Gegenstände auf einen Untersetzer stellen
- Feuchtigkeit kann das Möbelstück schädigen. Wischen Sie Wassertropfen gleich auf und reinigen Sie das Möbelstück mit einem trockenem Tuch
- Vermeiden Sie zu viel Kälte oder Hitze, da Risse entstehen können
- Optimal sind eine Zimmertemperatur von 18 bis 21 °C und eine Luftfeuchtigkeit von 45 bis 55%.

REINIGUNG/ PFLEGE

- Wischen Sie für die regelmäßige Reinigung mit einem sauberen, trockenen Tuch die Oberflächen ab
- Sollte das Möbelstück stärker verschmutzt sein, verwenden Sie ein feuchtes Tuch und milde Seife
- Verwenden Sie keine aggressiven, lösenden, ätzenden Reinigungsmittel, Verwenden Sie keine harte Bürste, um das Möbel zu reinigen.

• Für eine möglichst lange Lebensdauer, empfehlen wir das Möbelstück regelmäßig einzuölen (ca. 1 mal pro Jahr). Verwenden Sie dafür natürliche Öle wie Leinöl. Tragen Sie dazu mit einem Lappen eine dünne Schicht Öl auf und lassen diese einziehen.

Dadurch wird das Holz mit Feuchtigkeit versorgt und die Oberfläche geschützt. Die Maserung tritt wieder deutlicher hervor.

- Plexiglas-Blenden mit einem weichen Tuch abwischen. Keine lösemittelhaltigen Reinigungsmittel verwenden
- Weitere Informationen finden Sie auf unserer Internetseite: halblang.eu

RECYCLING / ENTSORGUNG

- Entsorgung der Verpackung

Die Verpackungsmaterialien müssen getrennt und ordnungsgemäß entsorgt werden. Papier und Pappe gehören in die Papiertonne und Folie in die Gelbe Tonne.

- Entsorgung der Möbel

Entsorgen Sie das Produkt gemäß den örtlichen Abfallvorschriften.

SAFETY NOTE

Please read all instructions carefully before assembly. Keep these instructions in a safe place.

WARNING

- Danger of tipping! In case of unevenness or improper use, the shelf can tip over and cause damage to the furniture or injuries. Use the enclosed wall bracket to protect the shelf from tipping over.
- Make sure that the furniture is stable on all 4 legs so that no one can injure their fingers or toes. Use the adjustable feet to ensure a secure stand.
- Do not climb, stand, sit or hang on the shelf!
- The max. loadable weight per shelf is 20 kg with evenly distributed load.
- Regularly check all wall brackets and screw connections to ensure that none have become loose. Tighten again if necessary.

Use the furniture only for the purpose described in these instructions. Any other use may cause damage to the furniture or injury.

The manufacturer accepts no responsibility for damage resulting from use of the furniture that is not in accordance with its purpose.

No liability is accepted for damage or injury caused by incorrectly installed or assembled furniture.

CARE AND MAINTENANCE

Please observe the following care instructions so that you can enjoy the piece of furniture for a long time. Incorrect, improper use, handling and cleaning can damage parts or the entire product.

SOLID WOOD IN GENERAL

Wood changes colour over time and will inevitably darken.

Please note that colour variations are possible with any subsequent purchases. This is not a production defect and is therefore not covered by the guarantee.

Darkening is caused by UV radiation. To keep the process of darkening to a minimum, we recommend a location away from direct sunlight.

To restore the original colour, the surface of the piece of furniture can be sanded and then oiled.

The oil soaks in differently due to the shape, so the surface may look slightly different on the round bars than on the shelves.

LOCATION / USE

- The shelf is only suitable for indoor use.
- Do not push or pull the furniture across the floor when you want to move it. This could damage both the legs and the floor. Always lift the furniture to move it.
- Keep the furniture away from naked flames, hot surfaces and direct sunlight.
- Place hot objects on a trivet
- Moisture can damage the furniture. Wipe up any drops of water immediately and clean the piece of furniture with a dry cloth.
- Avoid too much cold or heat, as cracks can occur.
- A room temperature of 18 to 21 °C and a humidity of 45 to 55% are optimal.

CLEANING / CARE

- For regular cleaning, wipe the surfaces with a clean, dry cloth

- If the furniture is more heavily soiled, use a damp cloth and mild soap.
- Do not use any aggressive, dissolving, corrosive cleaning agents, do not use a hard brush to clean the furniture.
- For the longest possible life, we recommend oiling the furniture regularly (approx. 1 time per year). Use natural oils such as linseed oil. Apply a thin layer of oil with a cloth and let it soak in. This provides the wood with moisture and protects the surface. The grain becomes more visible again.
- Wipe Plexiglas panels with a soft cloth. Do not use cleaning agents containing solvents.
- You can find more information on our website: halblang.eu

RECYCLING/ DISPOSAL

- Disposal of packaging

Packaging materials must be disposed of separately and properly. Paper and cardboard belong in the paper bin and foil in the yellow bin.

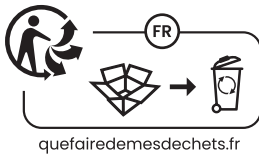

- Disposal of the furniture

Dispose of the product in accordance with local waste regulations.

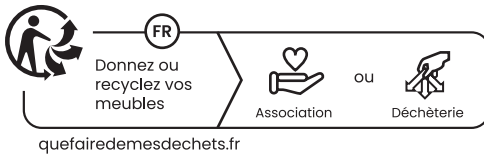

VARIANTEN | VARIANTS

Entdecke die vielen Möglichkeiten des Systems unter: halblang.eu

| Discover the many possibilities of the system at: halblang.eu

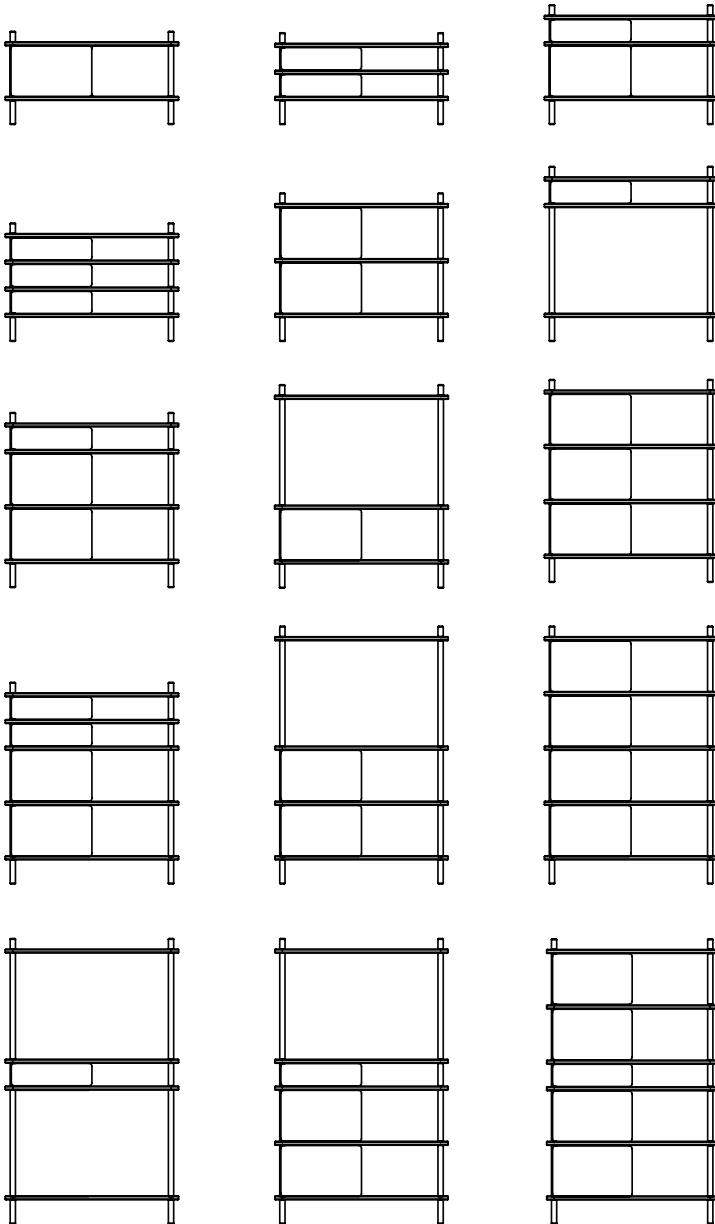

halblang

halblang.eu

PASA Design Frister & Streicher GbR
Untere Burgbergstr. 1 | Lichtenfels | Germany
hello@halblang.eu | +49151 50780925